

## Informazioni generali

PWS40720260613

Il DAT S 1400 è uno strumento di pesatura in acciaio inox. Elevata qualità, 100% personalizzabile. Configurazione e taratura possono essere effettuate sia dal pannello frontale che dalla porta seriale. Realizzato ispirandosi al DAT 1400 e mantenendo immutate tutte le caratteristiche e funzioni del suddetto; la versione DAT-S può considerarsi come un valido strumento per l'attività di pesatura e produzione. Inclusa funzione di peak hold per le misure dinamiche e tante altre opzioni che si adattano alle esigenze del cliente.



Tutti i dati indicati possono essere soggetti a variazione senza preavviso.  
Tutte le misure indicate sono espresse in millimetri (mm).

## Specifiche tecniche

PWS40720260613

<b>Pesatura Legale Omologata:</b>	certificazione disponibile su richiesta
<b>Campo di misura:</b>	-3.9 ÷ +3.9 mV/V
<b>Sensibilità d'ingresso:</b>	0.02 µV/count
<b>Non linearità del fondo scala:</b>	<0.01%
<b>Deriva termica:</b>	< 0.001% FS/°C
<b>Display:</b>	6 digit, LED rossi a 7 segmenti, altezza 14mm
<b>Convertitore A/D:</b>	24 bit
<b>Risoluzione interna:</b>	> di 16.000.000 punti
<b>Frequenza acquisizione segnale:</b>	12 ÷ 1000 Hz
<b>Risoluzione visualizzabile in divisioni:</b>	999999
<b>Valore divisioni (selezionabile):</b>	x1, x2, x5, x10, x20, x50
<b>Range decimali impostabili:</b>	0 ÷ 4
<b>Temperatura di funzionamento:</b>	-10 ÷ +50 °C (umidità max 85% senza condensa)
<b>Temperatura di stoccaggio:</b>	-20 ÷ +70°C
<b>Filtro:</b>	0.5 ÷ 1000 Hz
<b>Tensione di eccitazione:</b>	5 Vcc (max 8 celle da 350 Ohm in tutto)
<b>Uscite logiche:</b>	2 uscite optoisolate; max 24 Vcc/100mA cad
<b>Ingressi logici:</b>	2 ingressi optoisolati 24 Vcc PNP (alimentazione esterna)
<b>Porte seriali:</b>	1 USB device + 1 RS232C + 1 RS485/Fieldbus; protocollo ASCII o Modbus RTU
<b>Non linearità dell'uscita analogica:</b>	< 0,02%
<b>Deriva termica uscita analogica:</b>	0,001% FS / °C
<b>Alimentazione elettrica:</b>	12 ÷ 24 Vcc ±15% - potenza assorbita 5 W
<b>Microcontrollore:</b>	ARM Cortex M0+ a 32 bit, 256KB Flash riprogrammabile on-board via USB
<b>Memoria dati:</b>	64 Kbytes espandibile fino a 1024 Kbytes (opzione)
<b>Conformità alle normative:</b>	EN61000-6-2, EN61000-6-3 per EMC; EN61010-1 per Sicurezza Elettrica

Tutti i dati indicati possono essere soggetti a variazione senza preavviso.  
Tutte le misure indicate sono espresse in millimetri (mm).

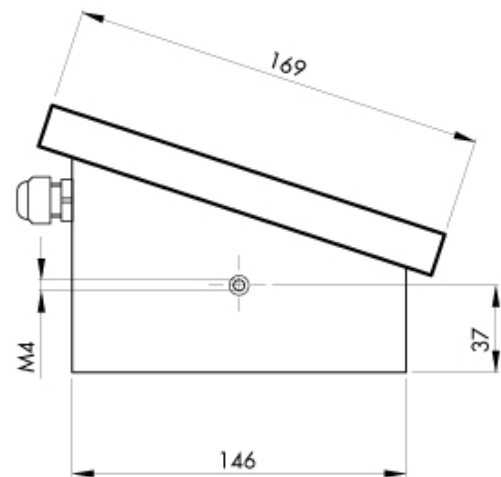
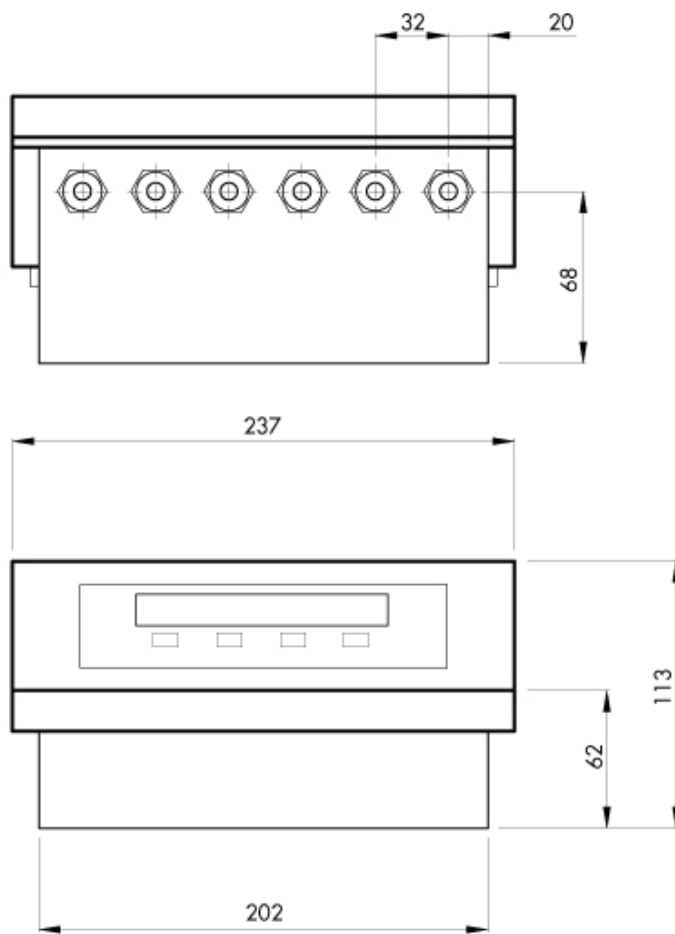

Tutti i dati indicati possono essere soggetti a variazione senza preavviso.  
Tutte le misure indicate sono espresse in millimetri (mm).

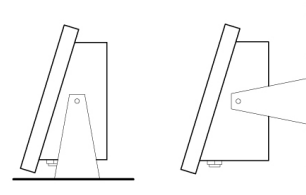
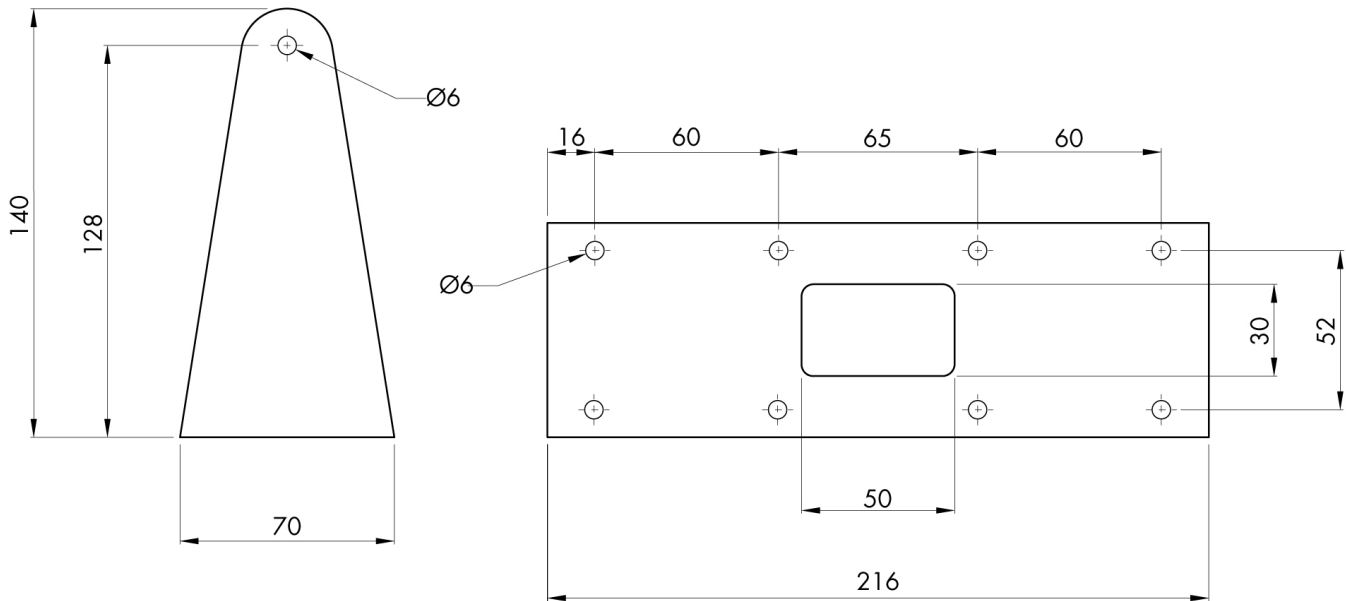

Tutti i dati indicati possono essere soggetti a variazione senza preavviso.  
Tutte le misure indicate sono espresse in millimetri (mm).