

Allgemeine Informationen

PWS40720260613

DAT S 1400 ist eine Waage aus Edelstahl. Hohe Qualität, 100 % anpassbar. Die Konfiguration und Kalibrierung kann sowohl über das Frontpanel als auch über die serielle Schnittstelle erfolgen. Inspiriert vom DAT 1400 und unter Beibehaltung aller Merkmale und Funktionen des oben genannten; Die DAT-S-Version kann als gültiges Werkzeug für Wäge- und Produktionsaktivitäten angesehen werden. Inklusiv Peak-Hold-Funktion für dynamische Messungen und vielen weiteren Optionen, die sich an die Kundenbedürfnisse anpassen.



Alle angegebenen Daten können ohne vorherige Ankündigung geändert werden.
Alle angegebenen Maße sind in Millimeter (mm) ausgedrückt.

Technische Daten

PWS40720260613

Legal for Trade:	certification available on request
Messbereich:	-3.9 ÷ +3.9 mV/V
Eingangsempfindlichkeit:	0.02 µV/count
Nichtlinearität des vollen Maßstabs:	<0.01%
Thermische Drift:	< 0.001% FS/°C
Display:	6 digit, 7-segment LED red, height 14mm
A/D-Wandler:	24 bit
Interne Auflösung:	> di 16.000.000 punti
Frequenzsignalerfassung:	12 ÷ 1000 Hz
Anzeigbare Auflösung (in Abteilungen):	999999
Teilungswert (wählbar):	x1, x2, x5, x10, x20, x50
Reichweite von Dezimalzahlen:	0 ÷ 4
Betriebstemperatur:	-10 ÷ +50°C (maximale Luftfeuchtigkeit: 85% ohne Kondensation)
Lagertemperatur:	-20 ÷ +70°C
Filter:	0.5 ÷ 1000 Hz
Erregungsspannung:	5 Vdc (max 8 -350 Ohm- load cells)
Logikausgänge:	2 optoisolierte Ausgänge; max 24 Vcc/100mA cad
Logikeingänge:	2 optoisolierte Eingänge 24 Vdc PNP (externe Stromversorgung)
Serienport:	1 USB device + 1 RS232C + 1 RS485/Fieldbus; ASCII or Modbus RTU protocol
Nichtlinearität des Analogausgangs:	< 0,02%
Thermische Drift des Analogausgangs:	0,001% FS / °C
Netzteil:	12 ÷ 24 Vdc ±15% - power consumption 5 W
Mikrocontroller:	ARM Cortex M0 + 32 bit 256KB Flash reprogrammable onboard via USB
Datenspeicher:	64 KByte erweiterbar auf 1024 KByte (optional)
Einhaltung gesetzlicher Vorschriften:	EN61000-6-2, EN61000-6-3 für EMC; EN61010-1 für die elektrische Sicherheit

Alle angegebenen Daten können ohne vorherige Ankündigung geändert werden.
 Alle angegebenen Maße sind in Millimeter (mm) ausgedrückt.

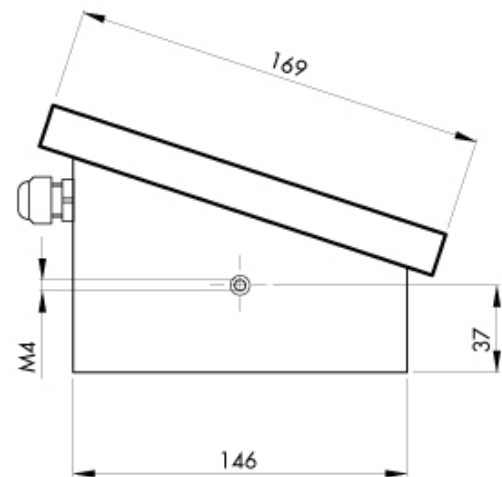
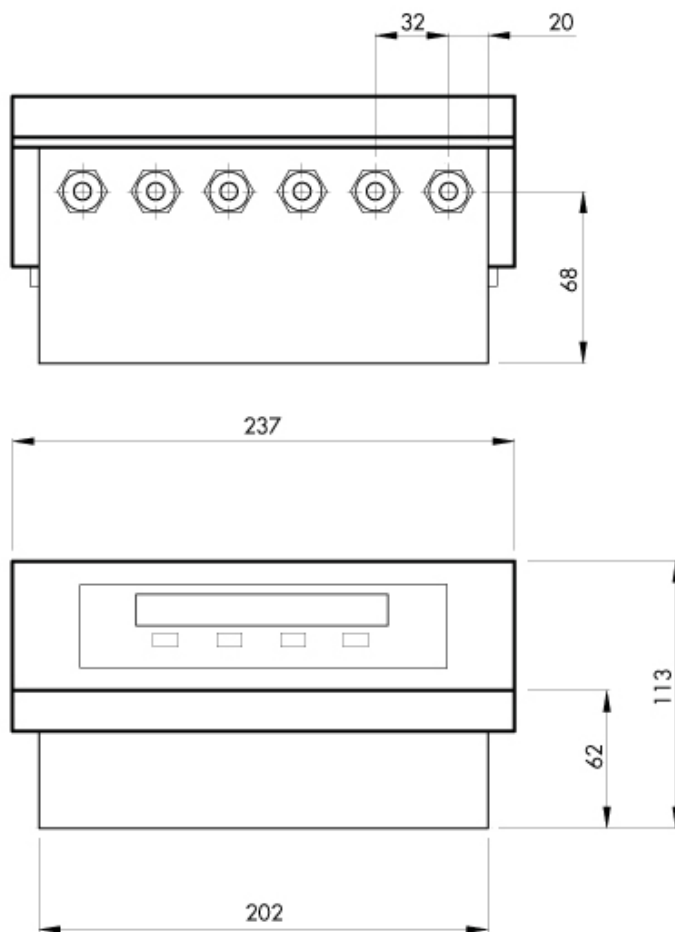

Alle angegebenen Daten können ohne vorherige Ankündigung geändert werden.
 Alle angegebenen Maße sind in Millimeter (mm) ausgedrückt.

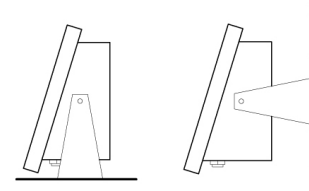
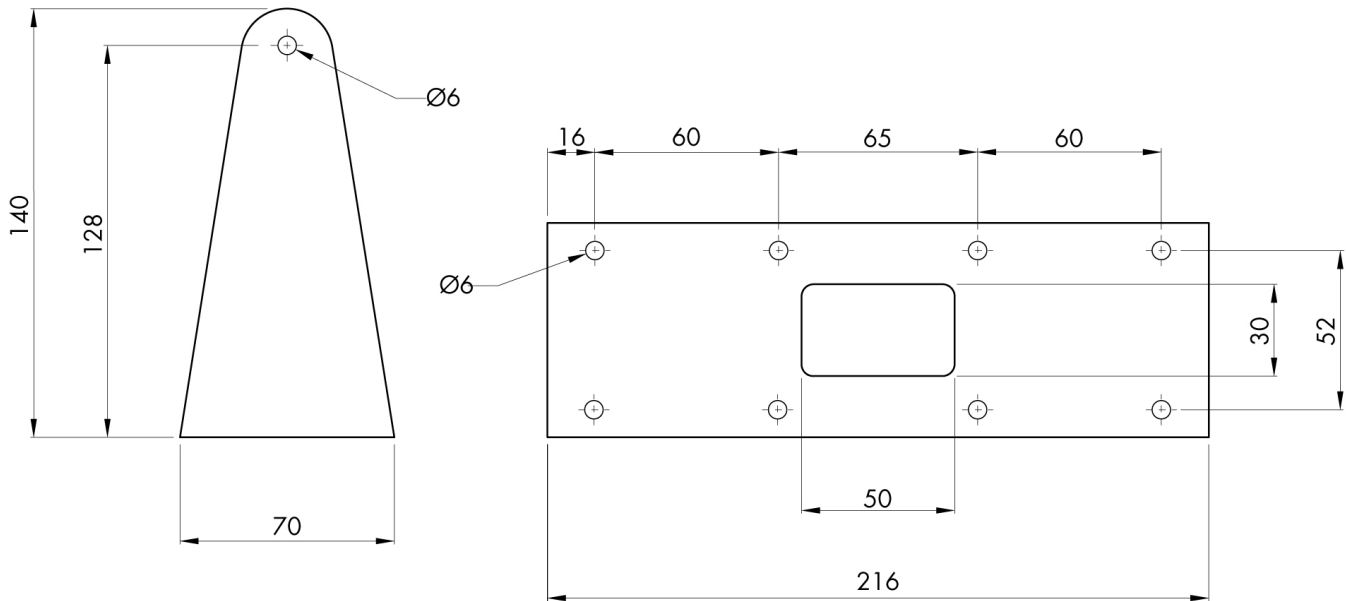

Alle angegebenen Daten können ohne vorherige Ankündigung geändert werden.
 Alle angegebenen Maße sind in Millimeter (mm) ausgedrückt.